

CHRONOS • RPL Series

Robot palletiseermachine



CHRONOS • RPL Series

Robot palletiseermachine

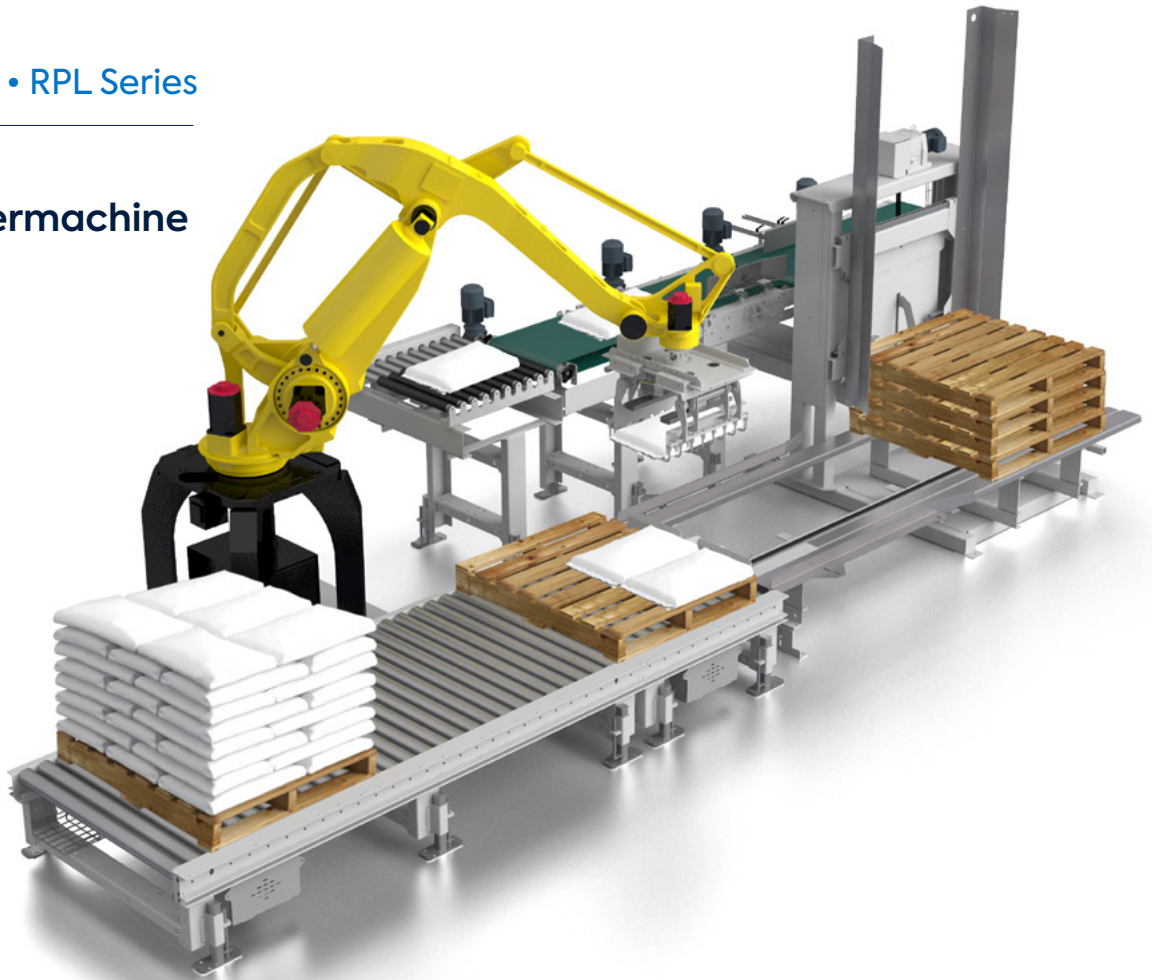

TOT 2200 ZAKKEN PER UUR*

*Afhankelijk van zak, kenmerken, pallethoogte, layoutconfiguratie, enz.

Prestaties

Kan tot 2200 zakken per uur palletiseren in een meervoudige pick-upconfiguratie. De zware robotcel kan tegelijkertijd zakken, balen of containers verzamelen van verschillende inkomende productlijnen.

Bruikbaarheid

Geconfigureerd om binnenkomende producten te palletiseren in besloten ruimtes.

Het eenvoudig te reinigen systeem wordt gekenmerkt door zijn grote gebruiksflexibiliteit en geringe onderhoudsbehoefte.

Designkwaliteit

Compatibel met alle courante standaard industriële pallets.

Al onze apparatuur wordt PLC gestuurd met gebruiksvriendelijke human machine interfaces (HMI).



Snelle wisseling van palletiseerpatronen via opgeslagen instellingen, veelzijdigheid van verschillende lagenpatronen en naleving van CE-voorschriften.

Toepassing



Kussen-type



Zak met zijvouwen



Gevouwen platte bodem



Ventiel

Patroonvoorbeelden

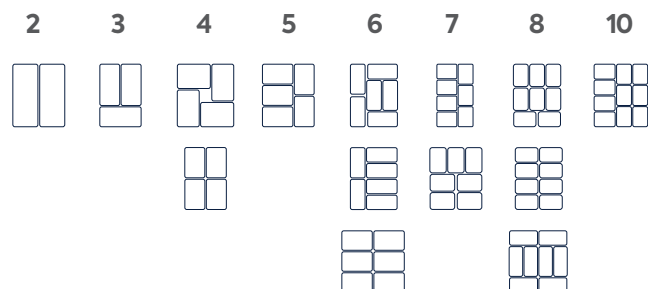

Typische machineafmetingen

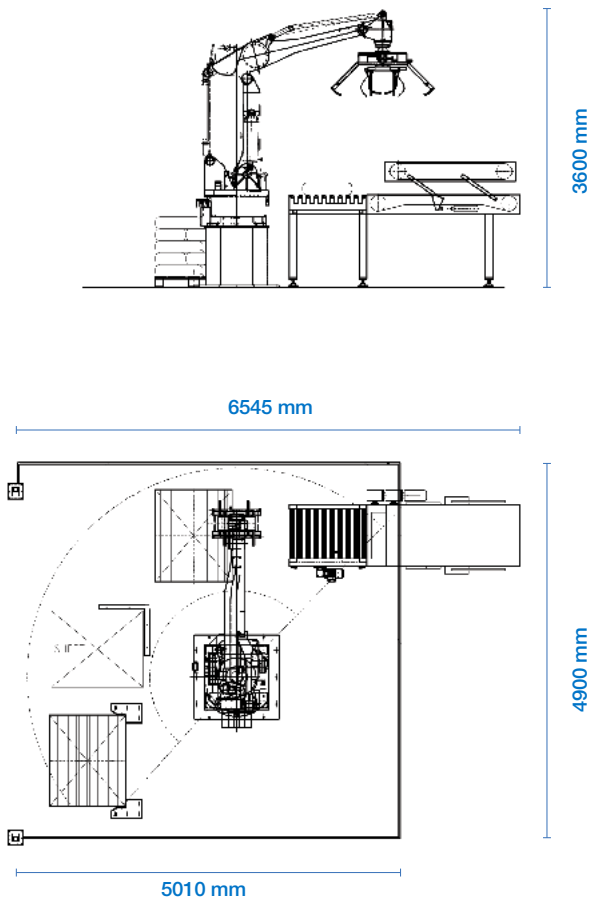

Afmetingen lege pallet

Tot 1300 X 1200 mm.

Andere afmetingen beschikbaar

Capaciteit palletmagazijn

max. 2,5 m hoogte

Laadvermogen

250 kg per laag / Hoogte: Tot 2500 mm

Gewicht: Tot 2500 kg

Elektrische vereisten

3 AC / 400V / 50Hz

Laagafmetingen

Tot 1300 x 1100 mm

Zakafmetingen:

Lengte: Tot 1000 mm

Breedte: Tot 500 mm

Hoogte: Tot 300 mm

Gewicht: Tot 50 kg

Kenmerken

Automatische aanpassing van de zakbreedte om meerdere zakformaten te palletiseren met een zuiger of grijper met meerdere pick-ups

Ideale oplossing voor hoge capaciteitsvereisten in sterk corrosieve omgevingen

Veelzijdigheid in lay-outconfiguratie: meerdere stapelposities, palletpositiepick-up, pick-up van vellen tussen lagen (papier, PE), zakuitwerping (metaal, gewicht) en depalletiseren met vacuüm-grijper

Geminimaliseerde/flexibele voetafdruk

Snel wisselen van palletiseerpatronen via opgeslagen instellingen

Gebruikersvriendelijke bedieningsinterface (kleuren touchscreen)

Behandeling van lege pallets en schuifvellen door de robot zelf

Beveiligde robotcel, inclusief veiligheidshekken met vergrendelde toegangsdeur en lichtschermen

Talrijke lay-outconfiguraties

Grijper om zakken en dozen tegelijk te hanteren

Automatische patroonconfigurator (dozen/bundels)

Geluidsarme omgeving

Ultrasone sensor voor het meten van de laadhoogte van de pallet tijdens palletiseercycli voor gecontroleerde afvoerhoogte van zak naar pallet*

*Dit kenmerk is belangrijk voor toepassingen waarbij de zakdikte verandert als gevolg van variaties in het verpakkingsproces.

Opties

Zakkengrijper met pick-up voor lege pallets

Apparaat om schuifvellen op de pallet en ook tussen de lagen te plaatsen.



Lifetime

Client Solutions

Premier Tech Client Solutions hanteert een gepersonaliseerde benadering van **levenscyclusbeheer** en creëert verbeterde oplossingen die zijn aangepast aan uw specifieke behoeften en die uw eigen mogelijkheden en operationele gewoontes ontwikkelen en u helpen uw productiviteit te bereiken en te behouden.

Het gepassioneerde team van Client Solutions treedt op als **partner** door voortdurend samen te werken en uw belangen in het middelpunt van de dagelijkse beslissingen te plaatsen gedurende de hele levenscyclus van uw apparatuur.

Onze programma's zijn ontworpen om u te helpen uw hoogste **Overall Equipment Effectiveness (OEE)** te bereiken en uw **Return on Investment (ROI)** te maximaliseren door u de meest waardevolle levenscyclusservices in de industrie te bieden, waarbij de nadruk ligt op kritieke gebieden zoals **24/7 technische ondersteuning, reserveonderdelen, field service, training, systeembeoordelingen en -optimalisatie.**



PT Systems and Automation

[PTSYSTEMSAUTOMATION.COM](https://www.ptsystemsautomation.com)



De informatie in deze brochure is gebaseerd op de meest recente informatie die beschikbaar is op het moment van publicatie en is bedoeld om u een algemene inleiding te geven op onze producten. Wij geven geen garanties of doen geen uitspraken over de juistheid ervan. We updaten en verbeteren onze producten voortdurend en we behouden ons het recht voor om specificaties en prijzen aan te passen, stop te zetten of te wijzigen zonder voorafgaande kennisgeving. Premier Tech is een gedeponeerd handelsmerk van Premier Tech Ltd.

20210601
© Premier Tech Ltd, 2021